



INSTALLATION INSTRUCTIONS

Front Plow Mounting Kit

WARN Part Number: 86386

Application: 2010 + Kymco UXV (SXS)

Your safety, and the safety of others, is very important. To help you make informed decisions about safety, we have provided installation and operating instructions and other information on labels and in this guide. This information alerts you to potential hazards that could hurt you or others. It is not possible to warn you about all potential hazards associated with this product, you must use your own good judgment.

CARELESS INSTALLATION AND OPERATION CAN RESULT IN SERIOUS INJURY OR EQUIPMENT DAMAGE. READ AND UNDERSTAND ALL SAFETY PRECAUTIONS AND OPERATING INSTRUCTIONS BEFORE INSTALLING AND OPERATING THIS PRODUCT.

This guide identifies potential hazards and has important safety messages that help you and others avoid personal injury or death. **WARNING** and **CAUTION** are signal words that identify the level of hazard. These signal words mean:

⚠ WARNING signals a hazard that *could* cause serious injury or death, if you do not follow recommendations. **⚠ CAUTION** signals a hazard that *may* cause minor to moderate injury, if you do not follow recommendations.

This guide uses **NOTICE** to call attention to important mechanical information, and **Note**: to emphasize general information worthy of special attention.

⚠ WARNING

INJURY HAZARD

Failure to observe these instructions could lead to severe injury or death.

- Always Read the Plow Operator's Manual, the Winch Operator's Manual and all warning labels before operating.
- Always use extreme caution when drilling on any vehicle. Make sure that all fuel lines, brake lines, electrical wires, and other objects are not punctured or damaged when/if drilling on the vehicle. Thoroughly inspect the area to be drilled (on both sides of material) prior to drilling, and relocate any objects that may be damaged. Failure to inspect the area to be drilled may result in vehicle damage, electrical shock, fire or personal injury.
- Always wear safety glasses when installing this kit.
- Always use extreme caution when cutting and trimming during fitting.
- Always remove jewelry and wear eye protection.
- Always use appropriate and adequate care in lifting components into place.
- Always insure components will remain secure during installation and operation.
- Always tighten all nuts and bolts securely, per the installation instructions.
- Always operate the vehicle at a walking speed with the blade installed. Never exceed 5 mph (8 km/h), even with blade up.
- Always plow cautiously, impact with hidden or stationary object may cause the vehicle to stop suddenly or go out of control.
- Never operate the vehicle on slopes greater than 10 degrees with the plow installed.
- Never stand or ride on the plow.
- Always stay clear of moving parts and joints. Always keep others away when operating or adjusting plow.
- Always perform regular inspections and maintenance on the plow mechanism, fasteners, cable and related hardware.
- Always replace all worn or damaged parts before operating.
- Never operate this WARN product with damaged or missing parts.
- Always drive slowly over bumpy and rough terrain. Driving at speeds that cause the plow to bounce while in the up position can cause the winch to back-drive, causing the plow to work its way down. This may result in the plow impacting a stationary object and cause damage to the vehicle and operator injury or death.
- Always drive at speeds such that the plow does not bounce and be aware of the plow position while driving at all times.
- Never raise the top of the plow above the headlights of the ATV, as it may damage the vehicle and plow.

| |
|--|
| ⚠ CAUTION |
| Moving Parts Entanglement Hazard |
| Failure to observe these instructions could lead to minor or moderate injury. |
| <input type="checkbox"/> Always take time to fully read and understand the installation and Operations Guide included with this product. <input type="checkbox"/> Never operate this product if you are under 16 years of age. <input type="checkbox"/> Never operate this product when under the influence of drugs, alcohol or medications. |
| Read installation and operating instructions thoroughly. |

Table of Contents

| | |
|--------------------------------|------|
| I. Tools Required | 2 |
| II. Torque Specifications..... | 2 |
| III. Parts List..... | 3 |
| IV. Vehicle Preparation..... | 4 |
| V. Installation..... | 4-10 |
| VI. Tips/Troubleshooting..... | 11 |
| VII. Maintenance/Care..... | 11 |

I. Tools Required

- Ratchet
- Sockets: 9mm, 10mm, 14mm, 16mm, 17mm, 1/2"
- Wrenches: 10mm, 14mm, 16mm, 17mm, 1/2"
- Torque Wrench
- Allen Drive 3/16

II. Torque Specifications

Please use the recommended torque specifications when assembling this product unless otherwise specified in the instructions.

5/16" diameter bolt and nuts: 12 ft-lbs (16.5 N-m)

10mm diameter bolts and nuts 30 ft-lbs (40.7 N-m)

III. Parts List

| Reference | Part Number | Qty | Description |
|-----------|-------------|-----|-----------------------------|
| A1 | 86140 | 1 | Plow Mount |
| A2 | 86294 | 1 | Strap right hand |
| A3 | 86295 | 1 | Strap left hand |
| A4 | 86387 | 1 | WM fairlead support plate |
| A5 | 86385 | 1 | Bumper cover |
| A6 | 82462 | 1 | Hook attachment strap |
| A7 | 86296 | 1 | Plow flange |
| | | | |
| B1 | 13454 | 2 | M8 x 1.25 x 30mm Cap Screws |
| B2 | 22262 | 4 | 5/16 Fender Washers |
| B3 | 11524 | 12 | 3/8 Flat Washers |
| B4 | 22491 | 2 | M8 x 1.25 Nylock Nuts |
| B5 | 79924 | 2 | M10 x 1.5 x 40mm |
| B6 | 3693 | 4 | Spacer |
| B7 | 86390 | 2 | M10 x 1.5 x 95mm |
| B8 | 78957 | 6 | M10 x 1.5 x 30mm |
| B9 | 79712 | 2 | 3/8 retaining Pin |
| B10 | 84154 | 6 | 1/4-20 Socket Head Screws |

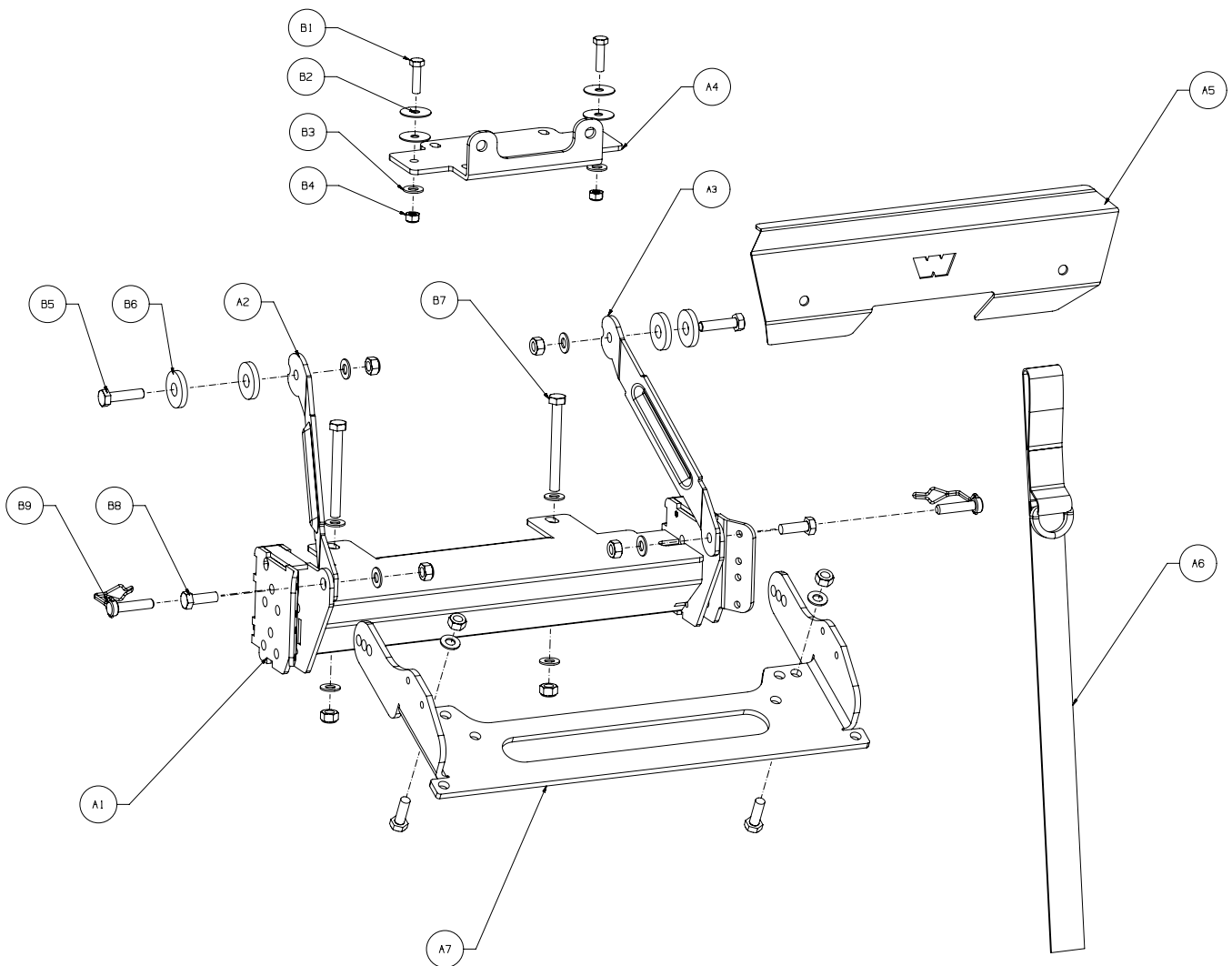

Figure 1

IV. Vehicle Preparation

1. Park the vehicle on a clean, well lit, level area and set the park brake. Allow vehicle to cool before attempting to install plow mount.
2. Remove the front fascia as seen in Figure 2.
3. Remove the four bolts as shown in Figure 3. This will allow the front fascia to be removed and the front of the skid plate to be pulled down.
4. If a winch was previously installed or any accessories that might interfere with plow mount installation, remove at this time.



Figure 2



Figure 3

V. Installation

Note: Refer to the exploded part views for information about location and quantity of fasteners to use in the following steps.

1. Install part number 84154 hex socket $\frac{1}{4}$ -20 screws three per side in the ends of the front plow mount, per the exploded view (Figure 4).

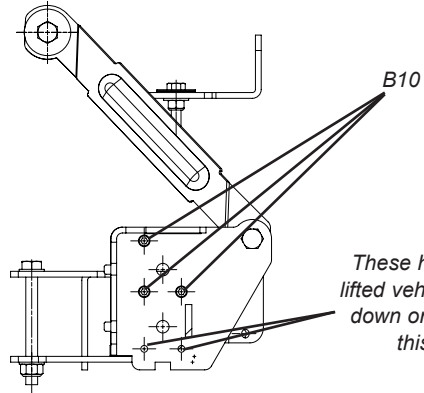

Figure 4

2. Install the winch fairlead support bracket to the underside of the winch mount as shown in Figure 5. This will add strength to the factory mount. Note that it wraps to the outside of the factory mount.



Figure 5

Installation (*continued*)

3. Locate the two M8 bolts and the four 5/16 fender washers and place two on each bolt, place in the holes from the top of the factory winch mount, and through the bracket as shown in figure 6. Use two of the 3/8 flat washers and two of the M8 lock nuts but do not tighten all the way. You will need to align the rest of the holes first.

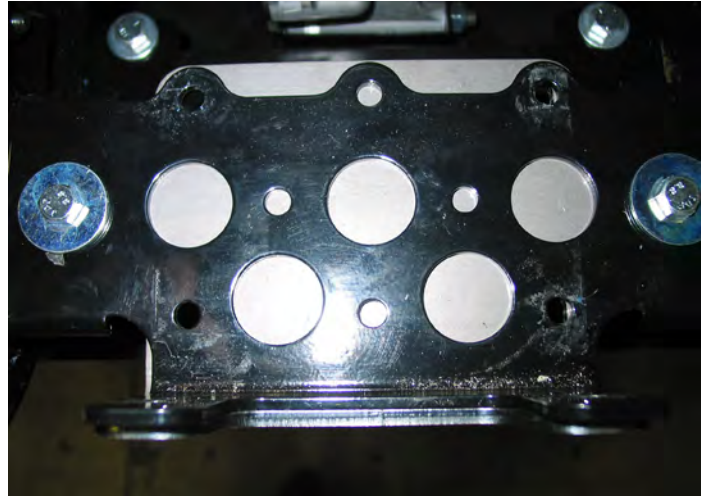

Figure 6

4. You will come back to the support plate later in these instructions. Take the front plow mount and slide it over the front cross piece portion of the frame under the winch mount. You will have to pull the front portion of the bottom skid plate down to keep from having interference. Shown in Figure 7.

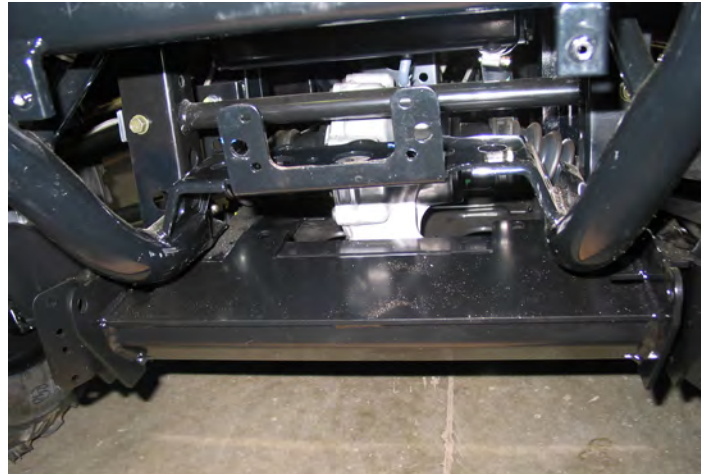

Figure 7

5. To locate the mount, push the mount against the frame and reinstall the two lower front fascia M6 bolts you previously removed through the slots on the underside of the mount. See Figure 8.



Figure 8

6. Install the M10x 95mm long bolts down through the top of the front plow mount through the lower tabs and secure with 3/8 flat washers and M10 nylock nuts. See figure 9a and 9b.

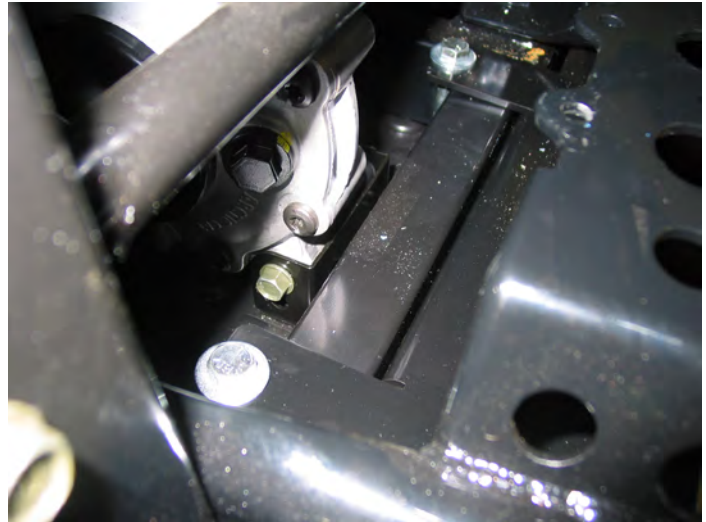

Figure 9a

7. Tighten nuts at this time.



Figure 9b

8. Install M10 x 40mm bolts with spacers, one spacer on each side of the frame rails. The spacer holds the strap away from the frame to provide adequate clearance. See figure 10 and 11.

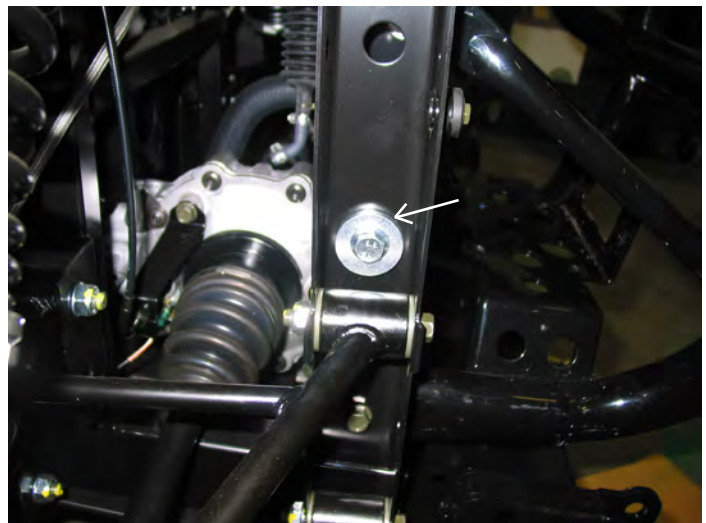

Figure 10

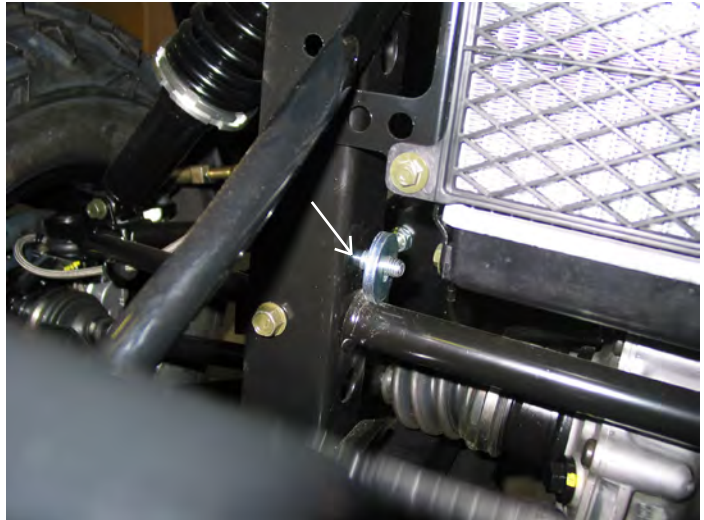

Figure 11

9. Install the left and right-hand straps noting that the large end goes to the vehicle frame rail. The small end to the plow mount. Use a 3/8 flat washer and M10 nylock nut. See figure 12

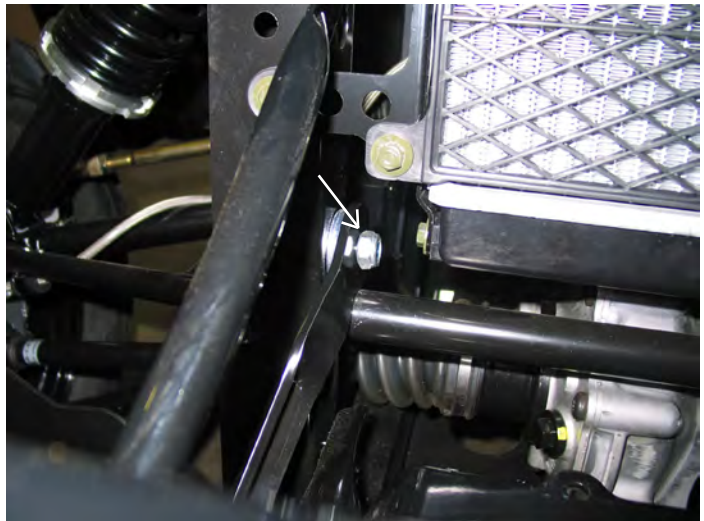

Figure 12

10. Figure 10 shows the placement of the strap from the frame rail to the mount. Use a M10 x 30mm 3/8 washer and M10 nylock nut to attach to the front plow mount, see Figure 13.

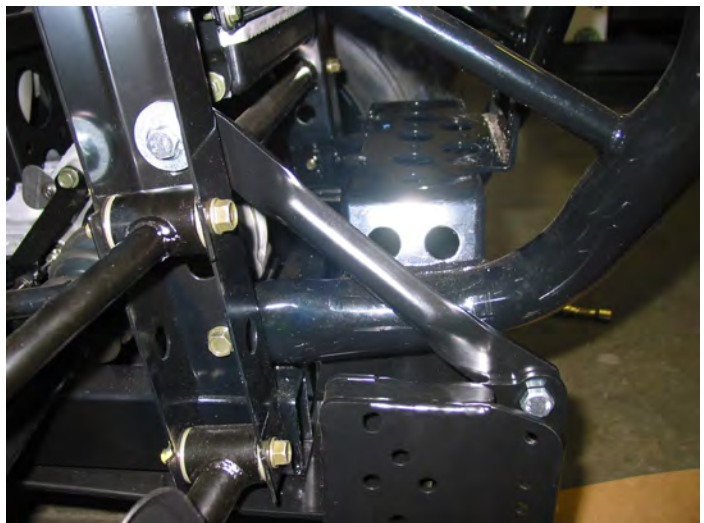

Figure 13

Note: The washer and nut are to the inside of the vehicle. See figure 14

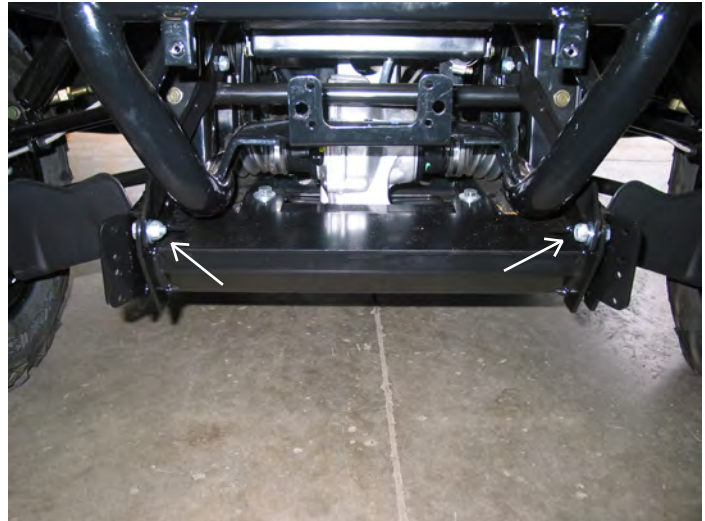

Figure 14

11. Next take a hammer and lightly tap your skid plate against the nuts that secure the front plow mount. This will leave witness marks so you can trim or use a 1 in. hole saw to make clearance for the reinstallation of the two front skid plate bolts previously removed. See figure 15.



Figure 15

12. Reinstall the previously removed skid plate bolts. See figure 16.



Figure 16

13. Figure 17 shows the locating pin and the position of the bail latch.

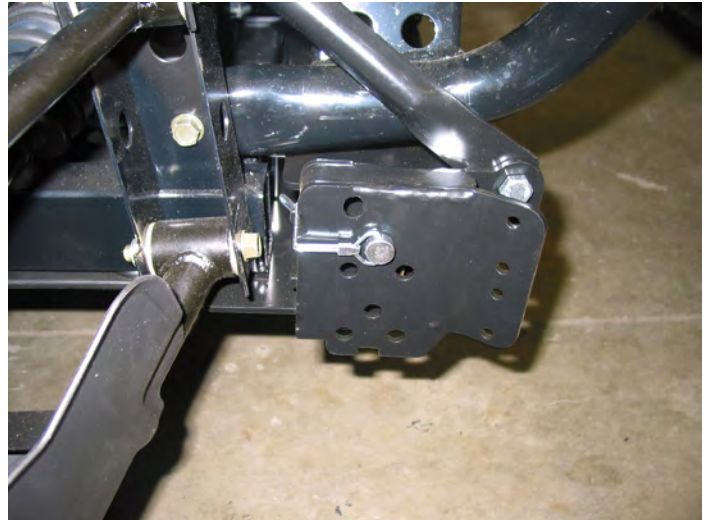

Figure 17

14. The winch fairlead support plate that was earlier attached can now be finished being installed. Take the fairlead roller and attach to the front of the winch mount and bracket using the last two remaining M10 x 30mm long Bolts. Do not tighten. See figure 18.

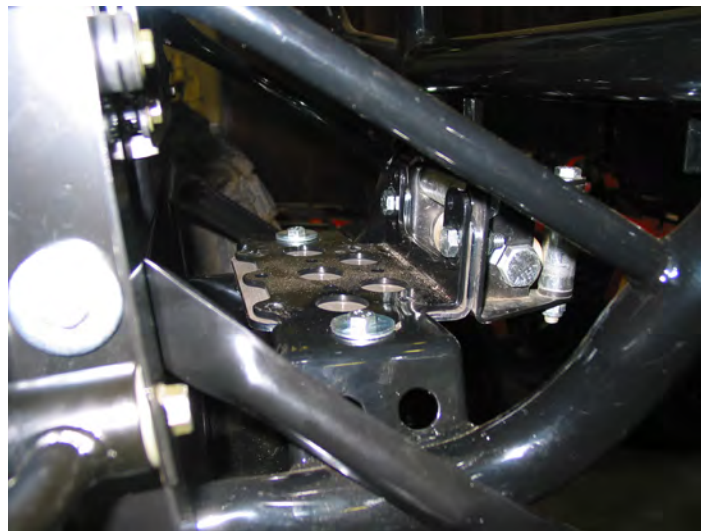

Figure 18

15. Make sure that the winch mount hole are aligned with the support bracket holes. In Figure 19 and 20 you can use the winch mount bolts to help align them. Tighten all the support plate and fairlead roller fasteners at this time.

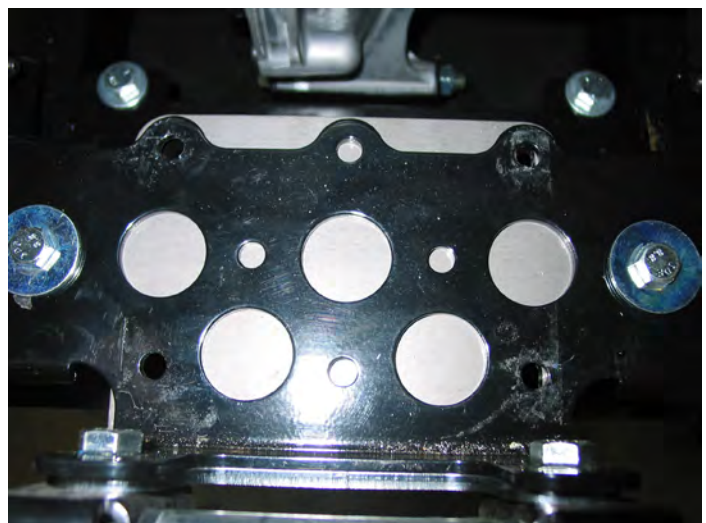

Figure 19



Figure 20

16. The next step is to mount the winch now that all hardware is tight. The winch may be installed through the side of the bumper, then lowered on to the winch mount. Fasten the winch at this time. See figure 21.

Note: Make sure to remove the long screw that is located under the winch drum if winch is new.



Figure 21

17. Attach the new bumper cover that comes in the kit to replace the old fascia using the previously removed M6 bolts. Also attach the strap to the bumper tube, this will be what the winch hook will attach to when using the plow. See figure 22.



Figure 22

VI. Tips/Troubleshooting

- Avoid engaging or removing the plow from the vehicle on uneven, sloped, or soft ground. Doing so may misalign the plow mount and make it difficult for proper engagement and disengagement of the retaining pins
- If you are having trouble getting an alignment puck into the plow mount, it may need some simple adjustment. Ensure that the plow and vehicle are sitting level. Ensure that the plow base is in the center latched position
- After using the plow, the winch cable may begin to tangle around the drum. To fix this, pull off the plow assembly and free spool the cable out of the winch. Once the tangled cable is pulled off the drum, switch the winch out of free spool and winch the cable neatly back around the drum. Do NOT grab the cable or winch hook, instead use the winch strap provided with your winch and follow the guidelines as described in the winching guide.

VII. Maintenance/Care

- Inspect all metal parts on the plow, plow mount, and related hardware prior to each use. Replace all parts that appear rusted or deformed.
- Inspect all nuts and bolts on the plow, plow mount, and related hardware prior to each use. Tighten all nuts and bolts that appear to be loose. Stripped, fractured, or bent bolts or nuts must be replaced.
- Check all cables prior to use. Replace cables that are worn or frayed.
- Check all moving and rotating parts. Remove debris that may inhibit the part from moving freely.
- See Warn Plow Operators Guide for more information.

WARNING

Failure to perform regular inspections and maintenance on the plow, plow mount, winch, and related hardware may result in vehicle damage and operator injury or death.

If you are having problems with your plow, please follow the steps below:

1. Reference the installation instructions for tips or notes.
2. Contact the dealer where you purchased the kit.
3. Call an authorized WARN Service Center from the warranty sheet included in the kit. Please have the following information available before calling; part number (listed on front of instructions), date of purchase, and make, model, and model year of ATV.
4. Contact WARN customer service at 1-800-543-9276 or www.warn.com. Again, please have the following information available before calling; part number (listed on front of instructions), date of purchase, and make, model, and model year of ATV.

Contact your nearest WARN Dealer to order. To find a dealer nearest you, please call the WARN Dealer locator line at 1 800-910-1122



INSTRUCTIONS D'INSTALLATION

Kit de montage de lame pour

Numéro de pièce: 86386

Méthode d'application: 2010 + Kymco UXV (SXS)

Votre sécurité et celle des autres est très importante. Afin de vous permettre de prendre des décisions éclairées dans le domaine de la sécurité, nous vous avons fourni des instructions relatives à l'installation et à l'utilisation du produit ainsi que d'autres informations figurant sur des étiquettes et dans ce guide. Ces informations attirent l'attention sur les risques de danger pouvant vous affecter ainsi qu'autrui. Nous ne sommes pas en mesure de vous mettre en garde contre tous les dangers potentiels associés à ce produit. Il vous incombe par conséquent de faire preuve de jugement.

TOUTE INSTALLATION OU UTILISATION IMPRUDENTE PEUT ENTRAÎNER DES BLESSURES GRAVES OU ENDOMMAGER L'ÉQUIPEMENT. PRENEZ SOIN DE LIRE ET DE BIEN ASSIMILER LES CONSIGNES DE SÉCURITÉ ET D'UTILISATION DU PRODUIT AVANT DE L'INSTALLER ET DE L'UTILISER.

Ce guide identifie les dangers potentiels et comporte des consignes de sécurité importantes qui permettent à vous et à autrui d'éviter les risques de blessures graves ou de mort. Les termes **AVERTISSEMENT** et **MISE EN GARDE** sont des indicateurs du niveau de danger. Signification des indicateurs :

Le terme **▲ AVERTISSEMENT** souligne un danger potentiel qui peut entraîner des blessures graves ou la mort si vous ne suivez pas les consignes.

Le terme **▲ MISE EN GARDE** souligne un danger potentiel susceptible d'entraîner des blessures mineures ou modérées si vous ne suivez pas les consignes.

Ce guide utilise le terme **AVIS** pour attirer votre attention sur des informations mécaniques importantes, et le terme Remarque : pour souligner des informations générales qui méritent une attention particulière.

▲ AVERTISSEMENT

RISQUES DE BLESSURES

Le non-respect des instructions peut entraîner des blessures graves, voire mortelles.

- Lisez **toujours** les manuels de l'utilisateur de la lame et du treuil, ainsi que toutes les étiquettes de mise en garde, avant toute utilisation.
- Faites **toujours** extrêmement attention lorsque vous percez la carrosserie d'un véhicule. Veillez à ne pas perforer ni endommager les conduites de carburant, les conduites de frein, le câblage électrique ou tout autre objet lorsque vous percez. Inspectez soigneusement l'emplacement à percer (des deux côtés du matériau) avant de le faire, et déplacez tous les objets risquant d'être endommagés. Le fait de ne pas inspecter l'emplacement peut finir par endommager le véhicule, entraîner un choc électrique, un incendie ou des blessures.
- Portez **toujours** des lunettes de protection lors de l'installation du kit. Des éclats métalliques sont projetés durant le perçage. Ces éclats peuvent causer des lésions oculaires.
- Faites **toujours** très attention lorsque vous découpez ou ébarbez.
- Retirez **toujours** les bijoux et portez des lunettes de sécurité.
- Faites **toujours** attention lorsque vous placez des composants.
- Assurez-vous **toujours** que les composants sont bien fixés durant l'installation et l'utilisation.
- Serrez **toujours** bien les écrous et les boulons conformément aux instructions d'installation.
- Conduisez **toujours** le véhicule, équipé de la lame, à vitesse de marche. Ne dépassez jamais 8 km/h (5 m/h) même si la lame est relevée.
- Utilisez **toujours** la lame avec prudence. Tout impact avec un objet caché ou fixe pourrait bloquer soudainement le véhicule ou le rendre incontrôlable.
- Ne conduisez **jamais** le véhicule équipé de la lame sur des pentes de plus de 10 degrés.
- Ne vous tenez **jamais** debout ou à califourchon sur la lame.
- Tenez-vous **toujours** à l'écart des pièces mobiles et des joints. Ne laissez jamais personne s'approcher durant l'utilisation ou le réglage de la lame.
- Effectuez **toujours** régulièrement les inspections et l'entretien du mécanisme de la lame, des fixations, du câble et du matériel connexe.
- Remplacez **toujours** toutes les pièces usées ou endommagées avant l'utilisation.
- Ne faites **jamais** fonctionner ce produit WARN avec des pièces endommagées ou manquantes.
- Conduisez **toujours** lentement sur les terrains cahoteux ou accidentés. Le fait de conduire à des vitesses qui secouent la lame alors qu'elle est en position relevée peut provoquer le déroulement du treuil, ayant pour effet de baisser la lame. La lame pourrait frapper un objet stationnaire et, par conséquent, endommager le véhicule et blesser l'opérateur, voire entraîner sa mort.
- Conduisez **toujours** à des vitesses telles que la lame n'est pas secouée et en étant toujours attentif à la position celle-ci.
- Gardez **toujours** à l'esprit que le crochet fileté a pour fonction de rompre la connexion entre la lame et le treuil pour éviter d'endommager sérieusement le VTT si la lame est relevée trop haut. Si le crochet fileté casse, la lame tombera brusquement. Assurez-vous donc que personne ne se trouve à proximité lorsque vous la relevez ou l'abaissez.
- Évitez **toujours** de relever le haut de la lame au-dessus des phares du VTT car cela peut endommager le véhicule et la lame.

⚠ MISE EN GARDE

Danger de happement par des pièces mobiles

Le non-respect des instructions peut entraîner des blessures mineures ou modérées.

- Prenez toujours le temps de bien lire et comprendre le manuel d'installation et d'utilisation inclus avec ce produit.
- Les personnes âgées de moins de 16 ans ne doivent jamais faire fonctionner ce produit.
- Ne faites jamais fonctionner ce produit sous l'effet de drogues, de l'alcool ou de médicaments.

Veillez lire attentivement les instructions concernant l'installation et l'utilisation.

Table des matières

| | |
|----------------------------------|------|
| I. Outils Requis..... | 2 |
| II. Couples De Serrage | 2 |
| III. Liste Des Pieces | 3 |
| IV. | 4 |
| V. Installation..... | 4-10 |
| VI. Conseils et dépannage | 11 |
| VII. Maintenance/Entretien | 11 |

I. Outils Requis

- Cliquet
- Douilles : 9 mm, 10 mm, 14 mm, 16 mm, 17 mm, 1/2 po
- Clés : 10 mm, 14 mm, 16 mm, 17 mm, 1/2 po
- Clé dynamométrique
- Clé Allen 3/16

II. Couples De Serrage

Veillez appliquer les couples de serrage recommandés pour l'assemblage de ce produit, sauf indication contraire.

Boulons et écrous de 5/16 po de diamètre : 16,5 N-m (12 pi-lb)

Boulons et écrous de 10 mm de diamètre : 40,7 N-m (30 pi-lb)

III. Liste des pièces

| Référence | No de pièce | Qté | Description |
|-----------|-------------|-----|-------------------------------------|
| A1 | 86140 | 1 | Support de montage de lame |
| A2 | 86294 | 1 | Attache droite |
| A3 | 86295 | 1 | Attache gauche |
| A4 | 86387 | 1 | Plaque de support de guide-câble WM |
| A5 | 86385 | 1 | Couvercle de pare-chocs |
| A6 | 82462 | 1 | Sangle de fixation de crochet |
| A7 | 86296 | 1 | Bride de lame |
| B1 | 13454 | 2 | Vis à tête M8 x 1,25 x 30 mm |
| B2 | 22262 | 4 | Rondelles de protection 5/16 |
| B3 | 11524 | 12 | Rondelle plates 3/8 |
| B4 | 22491 | 2 | Écrous à frein élastique M8 x 1,25 |
| B5 | 79924 | 2 | M10 x 1,5 x 40 mm |
| B6 | 3693 | 4 | Espaceur |
| B7 | 86390 | 2 | M10 x 1,5 x 95 mm |
| B8 | 78957 | 6 | M10 x 1.5 x 30mm |
| B9 | 79712 | 2 | Cheville de retenue 3/8 |
| B10 | 84154 | 6 | Vis à tête creuse 1/4-20 |

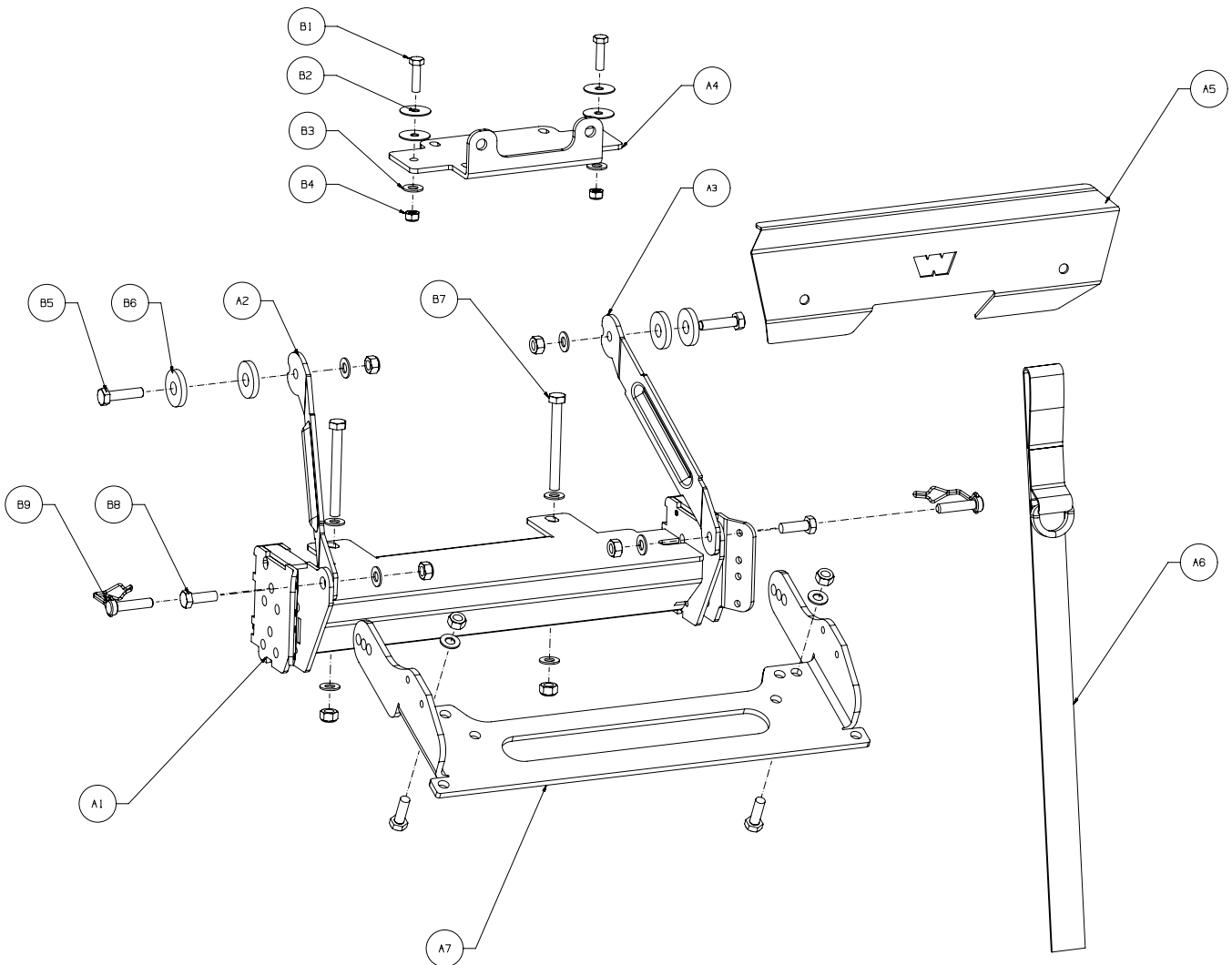

IV. Préparation du véhicule

1. Stationnez le véhicule sur une surface propre, bien éclairée et horizontale, et mettez le frein à main. Laissez le véhicule refroidir avant d'essayer d'installer le kit de montage de lame.
2. Retirez la grille de protection avant, comme le montre la figure 2.
3. Retirez les quatre boulons, tel qu'illustré à la figure 3. Cela permettra d'enlever la grille de protection avant et de tirer vers le bas l'avant de la plaque de protection.
4. Si un treuil, ou tout autre accessoire qui pourrait interférer avec l'installation du kit de montage de lame, a été installé précédemment, retirez-le maintenant.



Figure 2

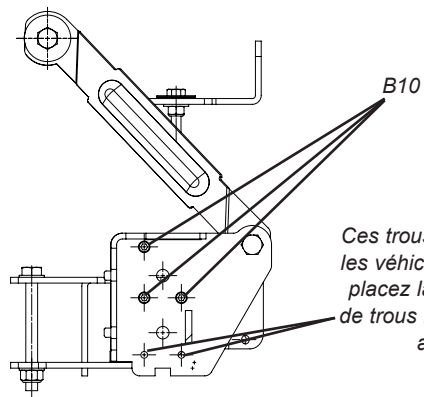

Figure 3

V. Installation

Remarque : consultez la vue éclatée des pièces pour plus de renseignements sur l'emplacement et la quantité des fixations à utiliser tout au long des étapes suivantes.

1. Installez les vis à tête creuse hex $\frac{1}{4}$ -20 (réf. 84154), trois de chaque côté, aux extrémités du support de montage de lame avant, conformément à la vue éclatée (figure 4).
2. Installez le support de soutien du guide-câble du treuil sur le dessous de la plaque de montage de treuil, comme le montre la figure 5. Cela renforcera le support de montage d'origine. Notez qu'il enveloppe celui-ci.



Ces trous sont utilisés pour les véhicules soulevés. Déplacez la vis à l'ensemble de trous inférieur pour cette application.

Figure 4



Figure 5

Installation (suite)

- Localisez les deux boulons M8 et les quatre rondelles de protection 5/16, et placez-en deux sur chaque boulon. Introduisez les boulons à partir des trous du haut de la plaque de montage d'origine et à travers le support, comme le montre la figure 6. Utilisez deux des rondelles plates 3/8 et deux des écrous de blocage M8, mais ne serrez pas à fond. Vous devez d'abord aligner le reste des trous.

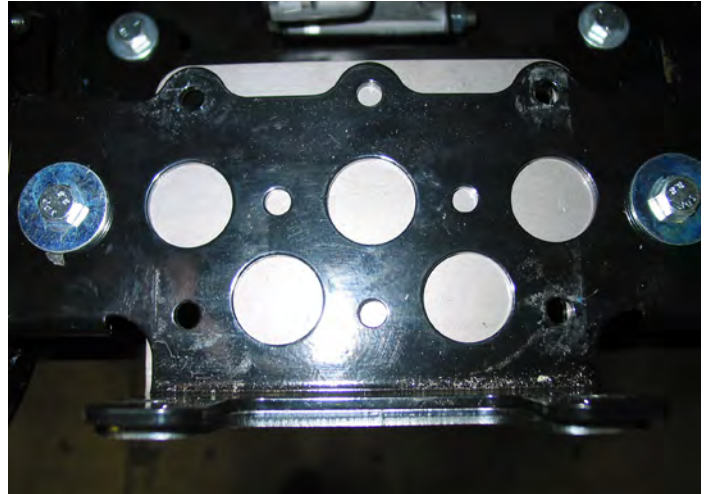

Figure 6

- Vous reviendrez à la plaque de support plus tard au cours de ces instructions. Prenez le support de montage de lame avant et faites-le glisser sur la partie transversale avant du cadre, sous la plaque de montage du treuil. Vous devez tirer vers le bas la partie avant de la plaque de protection inférieure pour éviter toute interférence. Illustré à la figure 7.

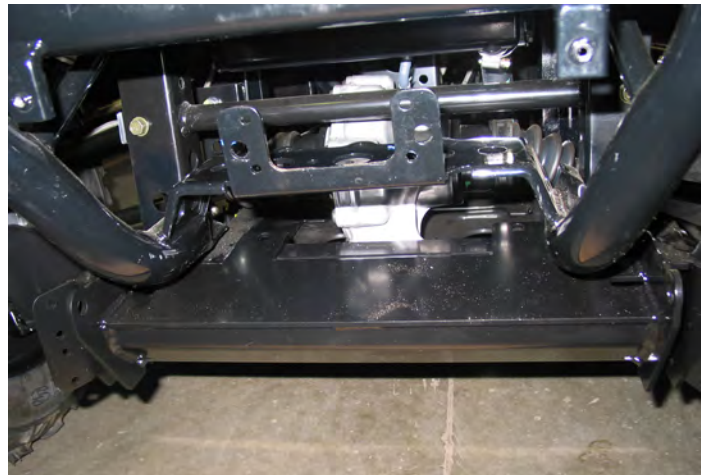

Figure 7

- Pour positionner le support de montage, poussez-le contre le cadre et réinstallez les deux boulons M6 inférieurs de la grille de protection avant, retirés précédemment, à travers les fentes du dessous du support de montage. Voir la figure 8.



Figure 8

6. Installez les boulons M10 x 95 mm de long dans le haut du support de montage de lame avant, à travers les languettes inférieures, et fixez-les avec des rondelles plates 3/8 et des écrous à frein élastique M10. Voir les figures 9a et 9b.

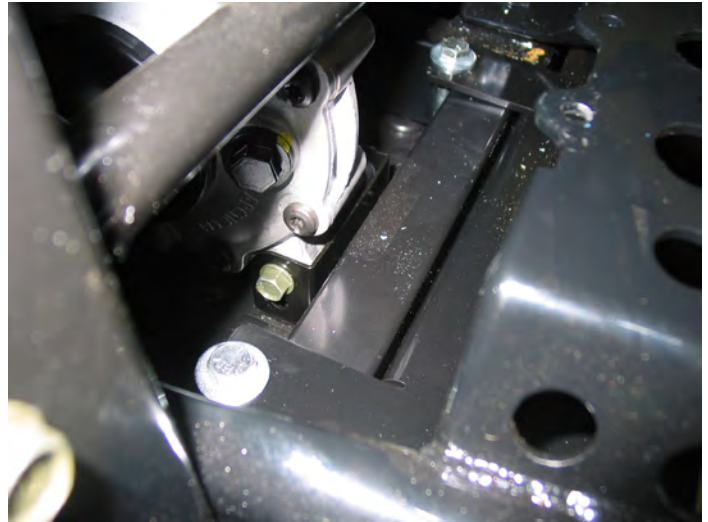

Figure 9a

7. Serrez les écrous à ce point.



Figure 9b

8. Installez les boulons M10 x 40 mm avec des espaceurs, un de chaque côté des rails du cadre. L'espaceur maintient l'attache écartée du cadre afin d'assurer un dégagement suffisant. Voir les figures 10 et 11.

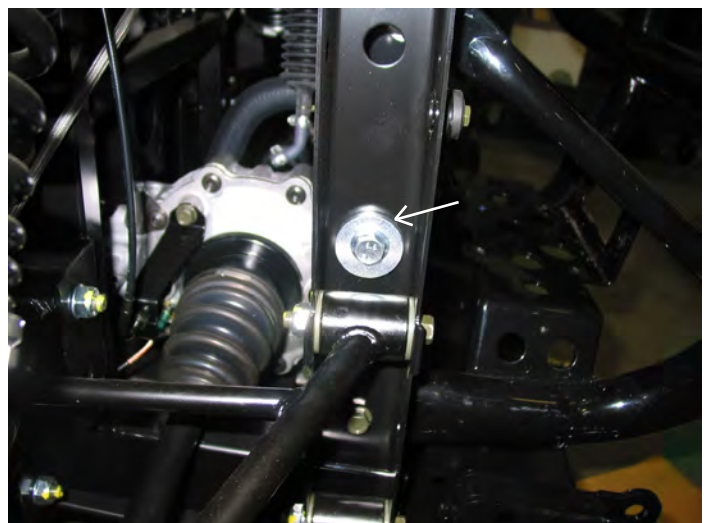

Figure 10

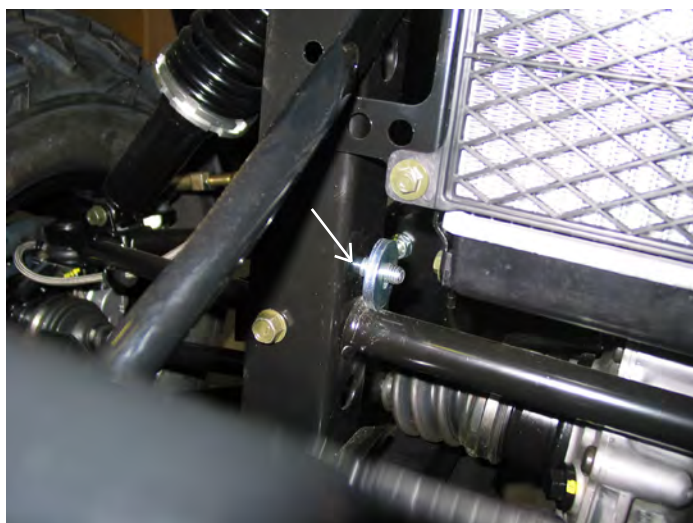

Figure 11

9. Installez les attaches gauche et droite en notant que la grosse extrémité va sur le rail du cadre du véhicule, et la petite extrémité sur le support de montage de lame. Utilisez une rondelle plate 3/8 et un écrou à frein élastique M10. Voir la figure 12.

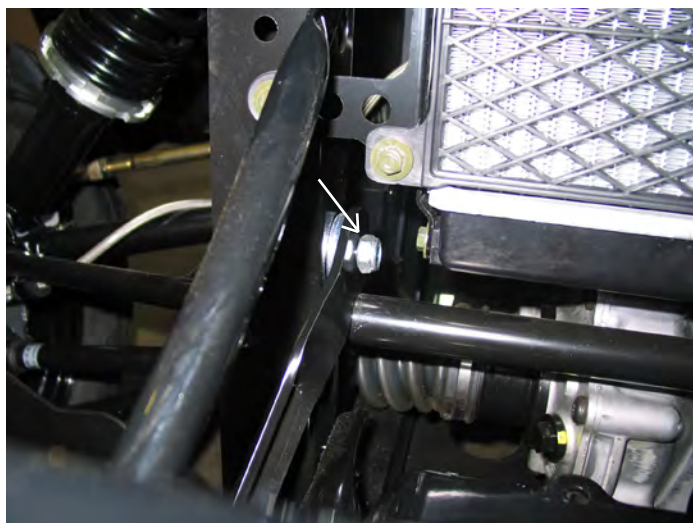

Figure 12

10. La figure 10 montre l'emplacement de l'attache du rail du cadre au support de montage. Utilisez une rondelle M10 x 30 mm 3/8 et un écrou à frein élastique M10 pour la fixer au support de montage de lame avant. Voir la figure 13.

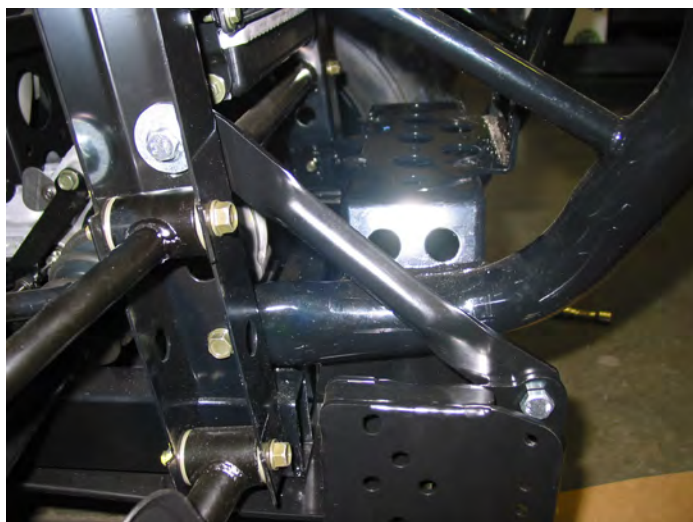

Figure 13

Remarque : la rondelle et l'écrou sont vers l'intérieur du véhicule. Voir figure 14.

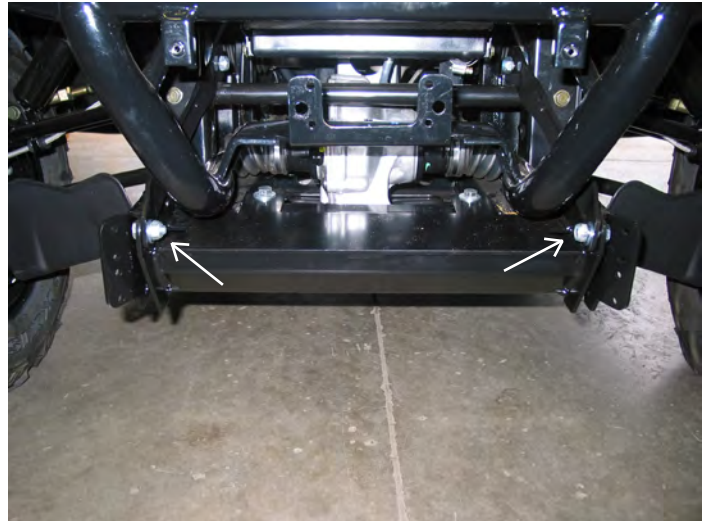

Figure 14

11. Prenez ensuite un marteau et tapez légèrement sur la plaque de protection contre les écrous qui retiennent le support de montage de lame avant. Cela laissera des marques témoins de sorte que vous pourrez couper ou utiliser une scie à trous 1 po pour réaliser le dégagement nécessaire pour la réinstallation des deux boulons de la plaque de protection avant retirés précédemment. Voir la figure 15.



Figure 15

12. Réinstallez les boulons de plaque de protection retirés auparavant. Voir la figure 16.



Figure 16

13. La figure 17 montre la goupille de position et la position du verrou à étrier.



Figure 17

14. Vous pouvez maintenant finir d'installer la plaque de support du guide-câble du treuil qui était précédemment attachée. Prenez le rouleau du guide-câble et fixez-le à l'avant de la plaque de montage et du support de treuil en utilisant les deux derniers boulons M10 x 30 mm de long. Ne serrez pas. Voir la figure 18.



Figure 18

15. Assurez-vous que les trous de la plaque de montage de treuil sont alignés avec ceux du support de soutien. Comme le montrent les figures 19 et 20, vous pouvez utiliser les boulons de la plaque de montage de treuil pour vous aider à les aligner. Serrez à ce point toutes les fixations de la plaque de support et du rouleau du guide-câble.

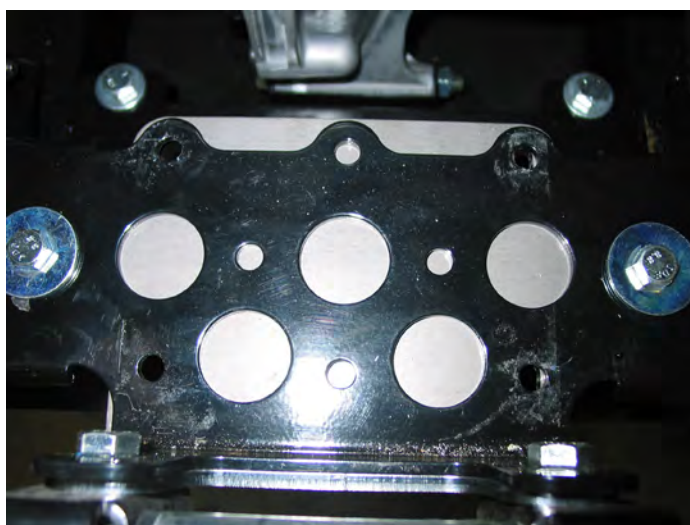

Figure 19



Figure 20

16. L'étape suivante consiste à monter le treuil, maintenant que tout le matériel est bien serré. Le treuil peut être installé par le côté du pare-chocs, puis abaissé sur la plaque de montage. Fixez le treuil à ce point. Voir la figure 21.

Remarque : assurez-vous de retirer la vis longue qui se trouve sous le tambour du treuil, si le treuil est neuf.



Figure 21

17. Utilisez les boulons M6 enlevés préalablement pour fixer le couvercle de pare-chocs neuf livré avec le kit pour remplacer l'ancienne grille de protection. Fixez aussi l'attache au tube de pare-chocs; c'est là que sera attaché le crochet du treuil durant l'utilisation de la lame. Voir la figure 22.



Figure 22

VI. Conseils et dépannage

- Évitez d'engager la lame dans le véhicule ou de l'en retirer si le sol est inégal, en pente ou meuble. Cela pourrait affecter l'alignement du kit de montage de lame et empêcher que l'engagement ou le dégagement des chevilles de retenue se fasse correctement.
- Si vous éprouvez des difficultés à placer un galet d'alignement dans le kit de montage de lame, procédez à un petit ajustement. Assurez-vous que la lame et le véhicule sont à niveau. Assurez-vous que la base de lame est en position centrale verrouillée.
- Il se peut qu'après l'utilisation de la lame, le câble du treuil s'entortille autour du tambour. Pour y remédier, sortez la lame et déroulez le câble du treuil en roue libre. Une fois le câble déroulé, désactivez le mode roue libre et enrroulez le câble correctement sur le tambour. NE saisissez PAS le câble ou le crochet du treuil. Servez-vous plutôt de la sangle fournie avec le treuil et suivez les directives décrites dans le manuel des techniques de treuillage.

VII. Maintenance/Entretien

- Avant chaque utilisation, inspectez toutes les pièces métalliques de la lame, du kit de montage de lame et du matériel de montage connexe. Remplacez toute pièce qui semble rouillée ou déformée.
- Avant toute utilisation, inspectez tous les écrous et boulons de la lame, du kit de montage de lame et du matériel de montage connexe. Resserrez tous les écrous et boulons qui en ont besoin. Les écrous et boulons foirés, fracturés ou tordus doivent être remplacés.
- Vérifiez tous les câbles avant toute utilisation. Remplacez les câbles usés ou effilochés.
- Inspectez toutes les pièces mobiles ou rotatives. Retirez les débris pouvant gêner le libre mouvement des pièces.
- Lisez le manuel de l'utilisateur de la lame Warn pour de plus amples informations.

AVERTISSEMENT

Le fait de ne pas inspecter régulièrement la lame, son kit de montage, le treuil et le matériel de montage connexe peut finir par endommager le véhicule ou provoquer des blessures graves ou la mort de l'opérateur.

Si vous éprouvez des problèmes avec la lame, procédez comme suit :

1. Consultez les conseils et notes des instructions de montage.
2. Communiquez avec le concessionnaire chez qui vous avez fait l'acquisition du kit.
3. Appelez un des centres de service autorisés WARN indiqués sur la garantie qui accompagne le kit. Veuillez avoir les informations suivantes à portée de main avant d'appeler : numéro de pièce (listé sur le devant des instructions), date d'achat, marque, modèle et année du VTT.
4. Communiquez avec le service à la clientèle WARN au 1-800-543-9276 ou www.warn.com. Veuillez avoir les informations suivantes à portée de main avant d'appeler : numéro de pièce (listé sur le devant des instructions), date d'achat, marque, modèle et année du VTT.

Vous pouvez vous procurer les pièces de rechange suivantes :

Contactez votre concessionnaire WARN le plus proche pour toute commande. Pour trouver le concessionnaire le plus proche, appelez le registre des concessionnaires WARN au 1-800-910-1122.